

Bürovermietung in Mainz



Rheinstraße 43 - 45
55116 Mainz

POLIS Immobilien AG

Provisionsfreie Vermietung durch:

Frau Winnie Wehlan

Rankestraße 5/6

10789 Berlin

Telefon: 030. 2 25 002 65

Telefax: 030. 2 25 002 99

Mobil: 0151 46 10 04 08

www.polis.de

Rheinstraße 43 - 45

+ Top-Lage in der Nähe des Rheins



Mainzer Dom

Rheinstraße

Das Bürohaus befindet sich nahe der Mainzer Innenstadt. Die Rheinstraße verläuft parallel zum ca. 170 m entfernten Rhein.

Rheinstraße: bestens angeschlossen

Der Standort zeichnet sich darüber hinaus durch seine Nähe zur Mainzer Fußgängerzone, der Altstadt und dem Hauptbahnhof sowie die hervorragende Anbindung an den ÖPNV aus.

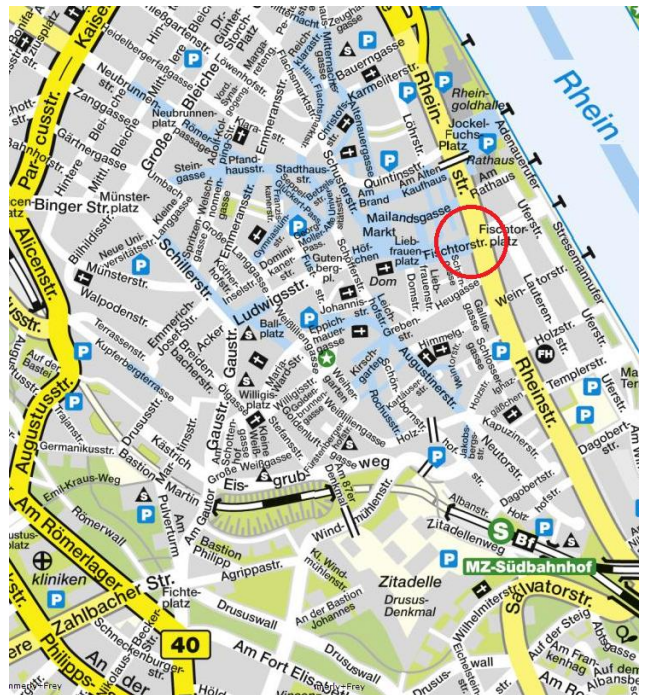

+ Ausstattung



In allen Flächen sind abgehängte Decken mit Einbauleuchten und Installationsdoppelböden vorhanden. Die Ausstattung der Flächen umfasst weiterhin u.a. einen außenliegenden Sonnenschutz und belüftete Serverräume. Die Leerstandsflächen werden durch den Vermieter den Anforderungen an ein modernes Büro angepasst: Erneuerung Teppichboden (Muster nach Wahl), Erneuerung Sanitärbereich, KAT6-Verkabelung.

Grundriss

+ Grundriss: 1. OG - Gewerbefläche mit ca. 316 m² (rot)

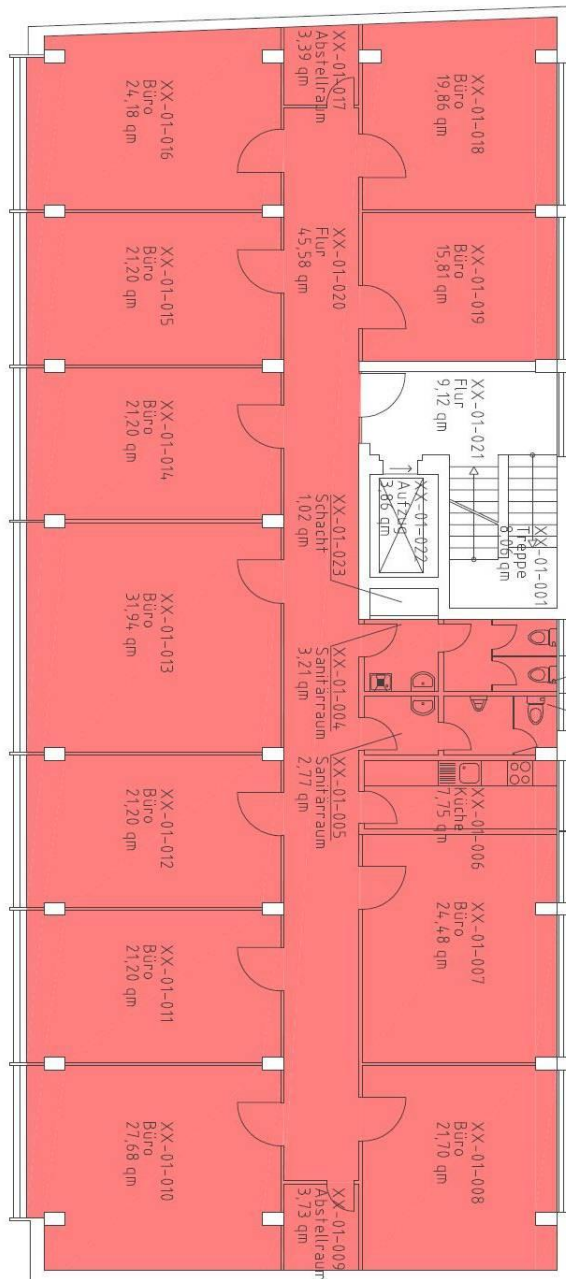

Grundriss

+ Grundriss: 3. OG - Gewerbefläche mit ca. 338 m²

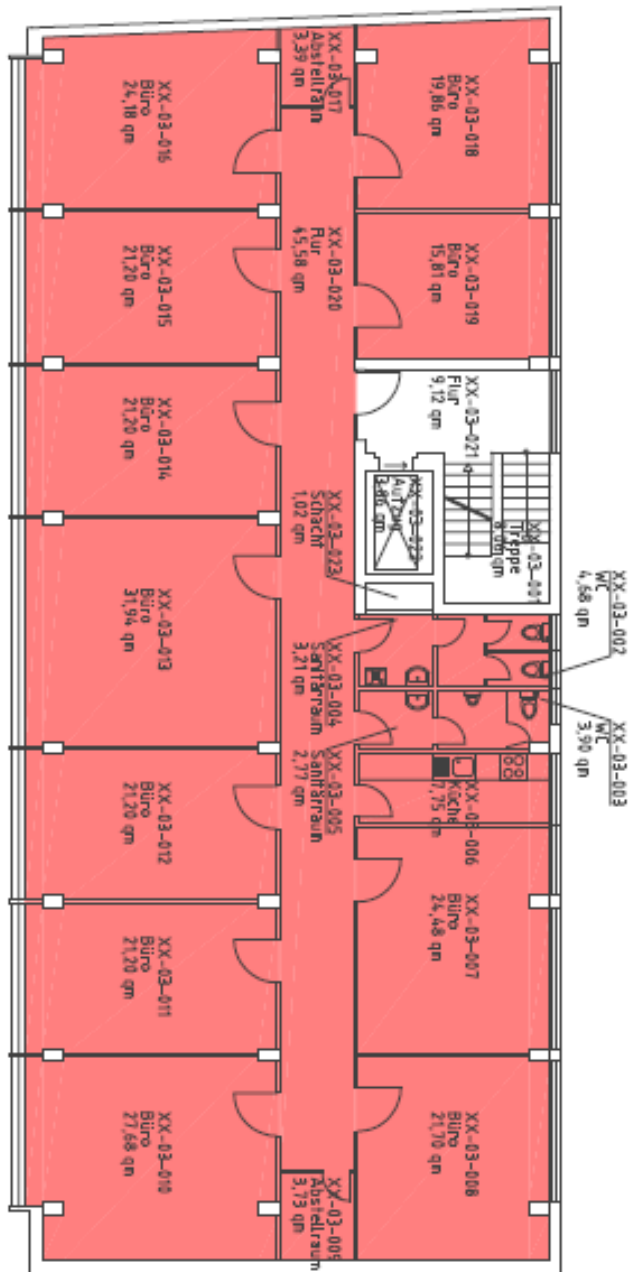

Grundriss

- + Grundriss: 4. OG - Gewerbefläche mit ca. 182 m² (orange)
- + Gewerbefläche mit ca. 162 m² (rot)

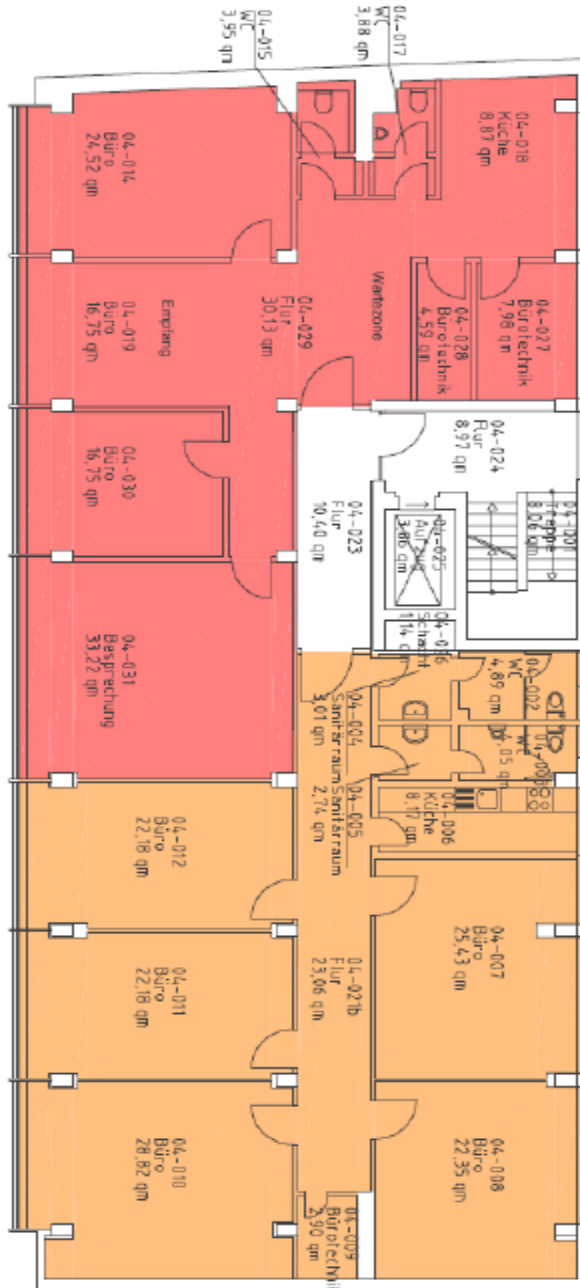

+ Verfügbare Mietflächen und Konditionen

Geschoss	Netto-Kaltmiete/ Büro/Monat zzgl. MwSt.	Status	m ² gesamt
EG	12,00 €/m ²	frei ab 01.09.2012	192
1.OG	9,50 €/m ²	frei ab 01.09.2012	316
3.OG	9,50 €/m ²	frei	338
4.OG	9,50 €/m ²	frei ab 01.06.2012	182

Nebenkostenvorauszahlung/Monat:

2,50 €/m² zzgl. gesetzlicher Mehrwertsteuer

Stellplatz:

auf Anfrage

Bezug:

nach Absprache

Provision:

provisionsfrei, da Vermietung durch den Eigentümer

Die Angaben dienen nur zur Information und stellen kein bindendes Angebot dar. Zwischenzeitliche Änderungen sind vorbehalten.
Für die Richtigkeit und Vollständigkeit wird keine Haftung übernommen.

Stand: 11/2010

+ Top Adressen in Deutschland –

Wir freuen uns auf eine gute und konstruktive Zusammenarbeit.



Die POLIS Immobilien AG, 1998 in Berlin gegründet, ist ein Spezialist für die Modernisierung und Verwaltung von Büroimmobilien in innerstädtischen Lagen Deutschlands. Wir stellen moderne, technisch hochwertig ausgestattete und wirtschaftliche Büro- und Geschäftsräume mit einem ansprechenden Arbeitsumfeld bereit und unterstützen dadurch unsere Mieter, in ihrem Beruf oder Geschäft möglichst erfolgreich zu werden. Wir verstehen uns als Dienstleister und möchten eine hohe Mieterzufriedenheit durch guten Service erreichen. Im vergangenen Jahr haben wir systematisch die Höhe der Nebenkosten bei allen Anlageobjekten ausgewertet, um deren Wirtschaftlichkeit beurteilen und im Interesse unserer Mieter optimieren zu können. Im Ergebnis lagen wir deutlich unterhalb des üblichen Kostenniveaus. Unser Immobilienportfolio wurde im Februar 2008 von FERI Research & Rating AG mit einem "A"-Rating (=sehr gut) ausgezeichnet. Seit unserem erfolgreichen Börsendebüt im März 2007 ist die POLIS im Prime Standard des Amtlichen Marktes der Frankfurter Wertpapierbörse gelistet. Wir bemühen uns um umweltschonendes Bauen und sind Gründungsmitglied der DGNB Deutschen Gesellschaft für Nachhaltiges Bauen e.V.